

YUME 和 施工说明书

■ YUME 和

- AY-C-YMIXIHGL1YUME 和 / Ltype / GL1 (WHITE)
 GL2 YUME 和 / Ltype / GL2 (BLACK)
 GL3 YUME 和 / Ltype / GL3 (DARK BROWN)
 GL4 YUME 和 / Ltype / GL4 (MAROON)
 AY-C-YMIXIHGL1YUME 和 / Htype / GL1 (BLACK)
 GL2 YUME 和 / Htype / GL2 (DARK BROWN)
 GL3 YUME 和 / Htype / GL3 (WHITE)
 GL4 YUME 和 / Htype / GL4 (MAROON)

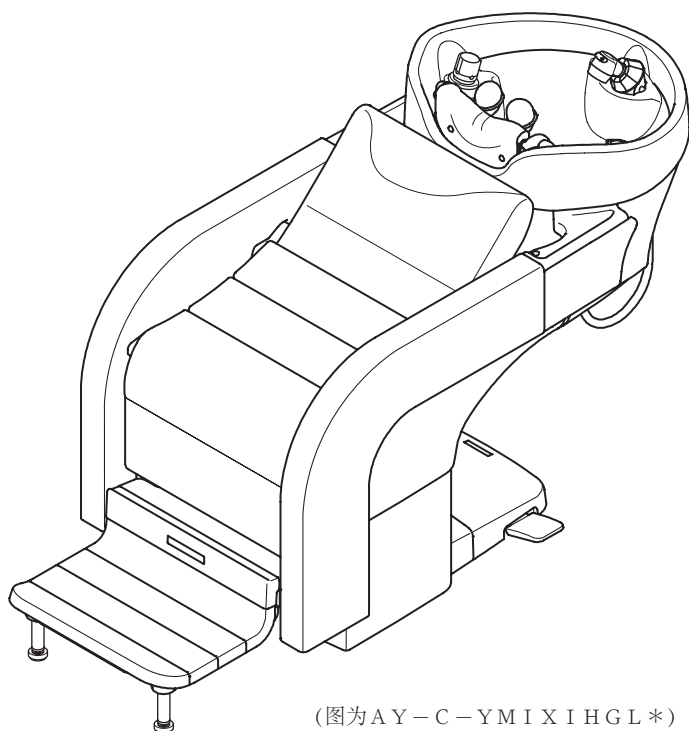

(图为AY-C-YMIXIHGL*)

目次

设置之前	2
使用条件	3
包装内容	4
设备的搬入	5
1.洗头盆本体的设置	7
2.配管的安装	8
3.脚踏的安装	10
4.软体的安装	12
5.左右交换自动调节脚踏	13
6.外面罩子的安装	14
设备结束后	15
施工配管图	16
产品固定位置图	17
MEMO	18
敬告	20

致施工公司

- 施工前请仔细阅读施工说明书，进行正确施工。
- 设置完成后，请将此说明书交给用户。

致用户

- 请委托专业公司进行施工。
- 或者请委托本公司进行施工。
- 严禁用户自行施工。
- 请用户妥善保管此说明书，防止丢失。

※因为改进的原因，实际的产品形态以及在说明书中记载的图和尺寸有可能在不预先告知的情况下变更。

- 记载的注意事项是为了安全地进行本产品的施工，防止对施工人员以及其他人员造成危害或者损害。这些注意事项均是有关安全方面的重要内容，如果不认真遵守，在发生事故时，对施工人员以及其他人员造成的伤害和损害，本公司不负任何责任。



注意

表示“如果忽略此标识进行错误使用，有可能造成轻伤、中等程度的伤害或者造成物质损失的注意事项”。

设置之前

■关于配管施工

这里所述的事项对配管施工来说是非常重要的内容。
请在仔细确认此内容的基础上，进行正确地配管施工。

- 在安装本产品时，请依据《宝贝蒙集团给排水设备施工标准》和本书的《配管施工注意事项》进行配管施工。如果在配管时不注意，有可能导致混水功能不能正常发挥作用，无法得到恒定温度的热水。
- 本产品为室内专用。请务必安装在室内。

■配管施工时注意事项

- 冷水（一次冷水）配管
 - 如果是市自来水直压管，请委托各自来水公司指定的施工单位，按照本地区的“自来水公司施工标准”等法规的要求进行施工。
 - 如果是市自来水直压管之外（来自高架水塔的冷水管等）的配管，请按照本地区的“自来水公司施工标准”等法规的要求进行施工。
- 在冷水配管上请不要使用可能生锈的配管材料。
原则上使用V P管或者本地区所指定的材料。
- 热水配管原则上使用脱氧铜管、L型。
- 热水·冷水配管原则上为同径同压。
- 管的切断面必须使用铣刀去毛刺。
- 请避免使用导致空气积存的倒U字配管（门字型配管）。
- 热水、冷水管内的配管碎屑、异物、砂子、油有可能导致故障的发生，请务必清除后进行配管连接。
- 进行配管连接和通水测试后，请对过滤器和冲洗喷头进行清洁。
- 在排水管直径不足 $\phi 75$ 时，排水管的坡度请设置在1/50以上，在排水管直径为 $\phi 75$ 以上时，请将坡度设置在1/100以上。
- 请不要进行热水、冷水配管的反接。反接配管将导致水龙头的温度调节不良，有发生烫伤等的危险。
- 引自热水设备的热水配管为了减少阻力，应确保最短距离。
如果管道过长，则会出现温度变化、或者影响热水的出水效果。
- 配管后，请务必缠绕保温材料。
- 关于温水锅炉的配管
 - 热水主管、冷水主管原则上同径同压。
 - 在设置温水锅炉时，必须委托专业公司进行施工。
- 在器具中内置了过滤网。

■请做好漏水到地板或底层的防护措施。

以备万一发生漏水，请务必实施防漏措施。

- 地板请使用防水的材质。
- 地面有开口部位的话、请通过在里面施工的方式对开口部位进行填充。（防水施工）
- 另外请注意要安装管道缓冲材。
- 请在这个基础上再做一些防水的工事等等、确保可以完全做到防水。
- 如果防水措施不充分、发生漏水事故的情况下、由贵公司承担相应责任。

设置之前

■关于地面

- 地面材料、地板装饰材料请使用防水材料或者进行了防水处理的材料。
- 请务必保持地面的水平。
- 请确保安装部位的地面平滑，没有凹凸不平的现象。
- 关于安装配管

[H仕様]

热水、冷水	R c 1 / 2 “	上升尺寸 热水：1 4 0 m m 冷水：1 4 0 m m
排水	V U 4 0 / V P 4 0	上升尺寸 2 4 0 m m

[L仕様]

热水、冷水	R c 1 / 2 “	上升尺寸 热水：6 0 m m 冷水：6 0 m m
排水	V U 4 0 / V P 4 0	上升尺寸 1 6 0 m m

- 如果地面装饰材料是地板砖等材料时，在“Y U M E和”设备本体安装时，会因为螺栓的紧固而出现“开裂”现象。在这种情况下，请参考产品固定位置图和纸样，将与地面接触的安装部位变更为胶合板、水泥灰浆等材料。座椅本体的整个底座不与地面接触，请在施工时注意。
- 地面需要如下的强度。

木质地面	木地板厚度为3 0 m m以上（1 5 m m板2层以上重叠）。
水泥灰浆地板	水泥灰浆厚度为5 0 m m以上。
特殊地面（石材铺装等）	在设置位置需要有确保上述强度的基座。

- 地面是瓷砖或者大理石、人工大理石、镜面的钢材等平滑的地板材质的情况下、在坐下去的时候、很有可能会发生脚踏没有完全撑在地板上产生误动作导致绊倒等意外情况。
如果是上述地板的情况下、请不要直接安装使用、必须要『在脚踏下放置一块脚垫(材质：EVA树脂)』（另外售卖的功能产品）。

使用条件

■使用热水、冷水条件

使用水	<ul style="list-style-type: none"> · 自来水（请不要使用不能饮用的井水或者含锈、含砂的水。） · 在硬度为8 0 p p m以上时，为了防止在洗头盆本体 上出现水垢堵塞，请通过软水器进行处理。此外，可饮用的井水在冲洗时也会出现不容易起泡的现象，请同样使用软水器进行处理。
热水、冷水压力	<ul style="list-style-type: none"> · 请控制在0.1 ~ 0.4 M P a（1 ~ 4 k g f / c m 2）的范围内。此外，在多台使用时，请确保水压不会低于0.1 M P a（1 k g f / c m 2）。 · 请设置为冷水压力\geq热水压力。 · 请将热水压力与冷水压力之差控制在0.2 M P a（2 k g f / c m 2）以内。
对设备的热水温度	<ul style="list-style-type: none"> · 请将热水温度控制在8 0 ℃以下。 · 请比使用的冲洗温度高1 0 ℃以上。
热水设备	<ul style="list-style-type: none"> · 热水设备建议使用美容美发沙龙专用的暖流系统。 其施工方法请参考《宝贝蒙同时热水系统暖流工程指南》。 · 如使用瞬间热水器，请使用1 6号以上的产品。 （洗发能力为每台瞬间热水器对应一台Y U M E和 设备本体。） · 在使用储水式热水器时，请参照储水式热水器的使用说明书。 · 热水请不要使用蒸汽。

包装内容

● 洗头盆本体

□ 洗头盆

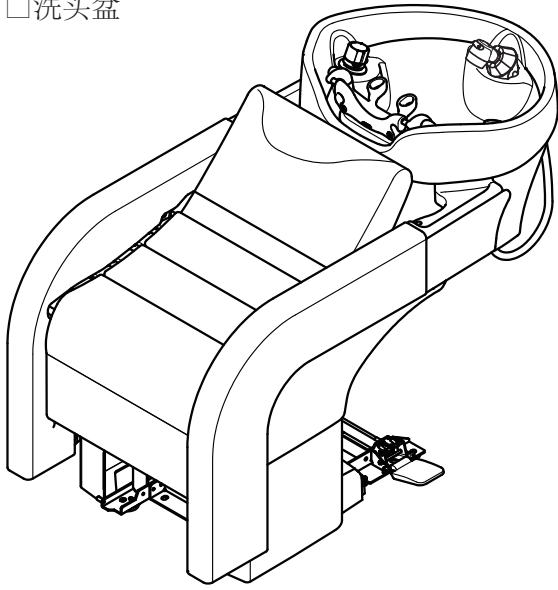

[H 仕様]

□ 维护护罩

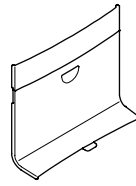

□ 脚踏

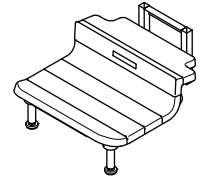

[L 仕様]

□ 维护护罩 (小)

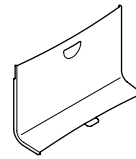

□ 脚踏 (小)

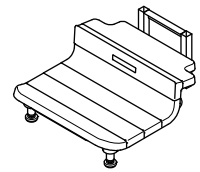

□ 颈靠

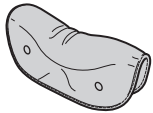

□ 头枕 (1组)



□ 堵水盖



□ 过滤网



□ 截水栓 (2个)

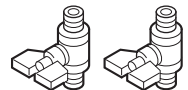

□ 排水软管垫片



□ 配管垫片 (海绵材质)

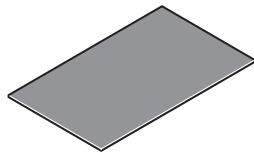

□ 马海毛带一套



□ 挠性管 (2根)

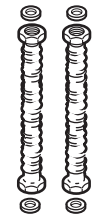

□ 排水软管用管箍



□ 罩子用配套螺丝

M 4 × 1 0 环面螺丝 SUS (黑) … 6 处
M 5 螺母 SUS … 2 处
M 6 × 1 5 环面螺丝 SUS … 2 处
M 6 × 3 5 环面螺丝 SUS … 2 处

□ 使用说明书

□ 施工说明书 (本书)

□ 纸样

(L = 2 0 0 m m)

□ 海绵

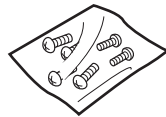

● 外壳部

□ 回水弯管

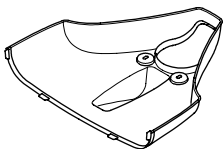

□ 底座外罩

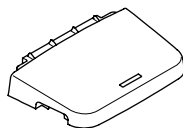

● 软体

□ 布幕

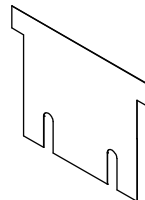

□ 靠背海绵

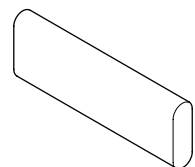

设备的搬入

■洗头盆本体的搬入

1 从托盘上拆下

○一边支撑着洗头盆、边拆除洗头床底座部的(+)六角螺丝(M 8 × 5 0)。(4处)

⚠ 注意

必须由两个人进行操作。在拆下螺栓时，如果不支撑洗头盆本体，有发生倾倒的危险。

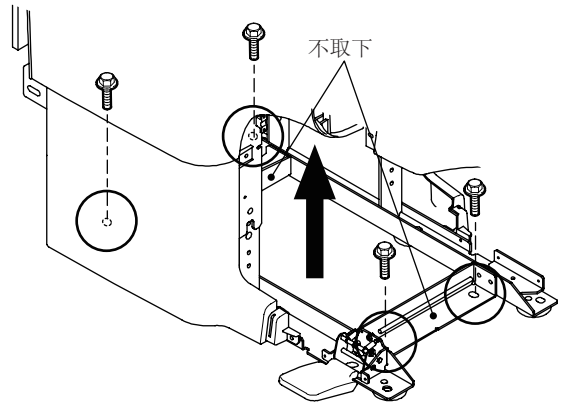

2 搬运棒的安装

<椅子部分的搬送棒>

① 把腿挡板的软体部分卷上去

② 从座椅支架上拆下底部垫子。

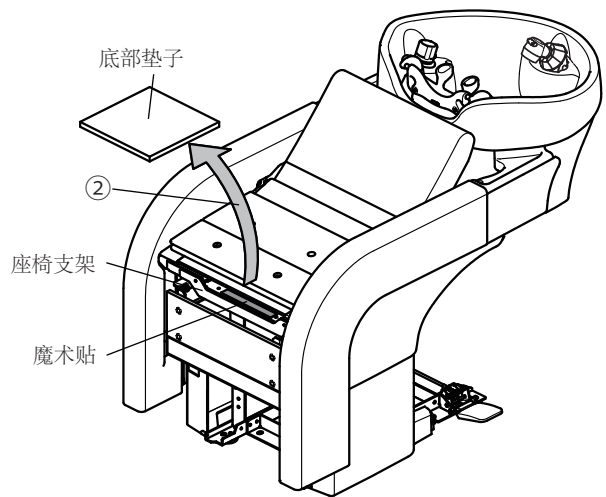
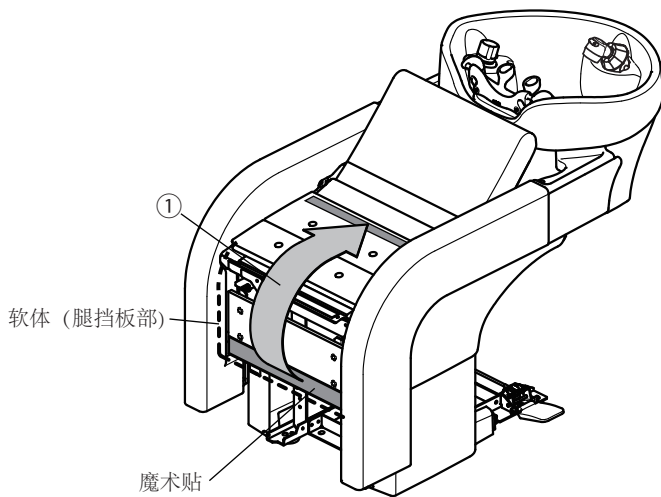

③ 利用螺栓 (2处) 将搬运棒固定在座椅支架上。

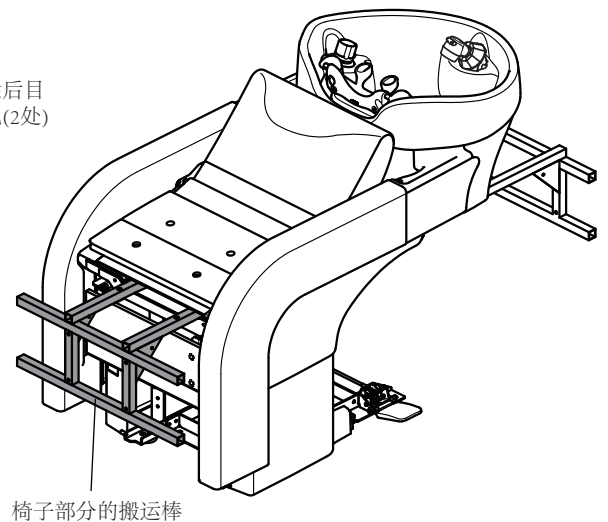
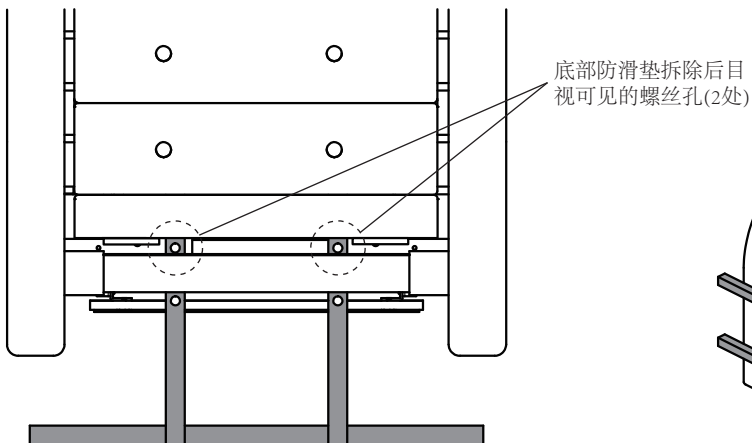

<洗头盆部分的搬运棒>

- ①把搬运棒右手边的洗头盆暂时移走。
- ②将安装在搬运棒左手侧的螺栓对着安装孔装入。
- ③利用拆下的螺栓、将搬运棒的右边固定在支架上。

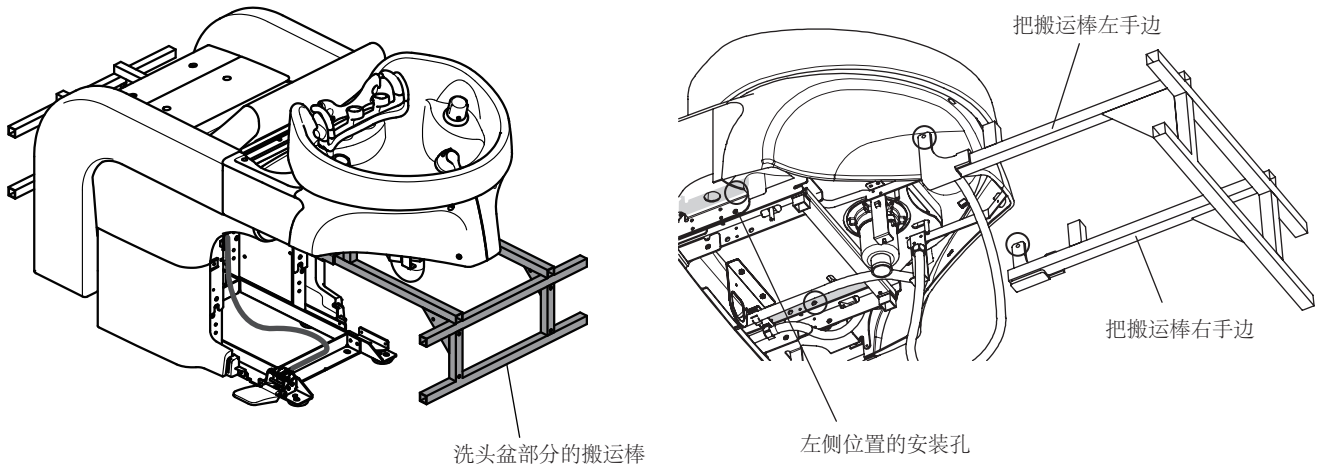

3 在搬运洗头床时

- 在搬运洗头床时、请手握搬运棒。
请不要抓住洗头盆侧面部位的混合管道。

※有段差的情况下请抓住下方的把手

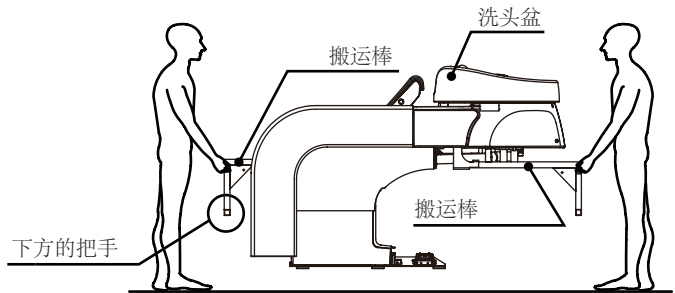

⚠ 注意

- 洗头盆较容易跌落、所以在搬运过程中请根据实际情况注意掌握好平衡防止跌落。
 - 软体部品请不要放在上面搬运。
 - 请绝对不要握在陶盆的后面部位。可能会导致陶盆裂开。
 - 严禁握住本体护罩。否则有可能导致本体护罩的破损。
 - 洗头盆较重，而且容易破碎，请在操作时小心。
 - 严禁握住洗头盆（陶瓷）进行拖拉。
 - 足部是金属材质，有可能损伤地面，或者造成洗头盆的破损。
 - 如果手表、腰带等的金属划到洗头盆上，会在洗头盆上留下痕迹。
 - 搬运时，请摘下手表等的金属。
 - 请小心操作，避免对护罩类造成损伤。
 - 请不要接触洗头盆本体的配管。否则有可能导致漏水。
 - 如果不将洗头盆本体固定在地板上，将处于不稳定的状态。
- 请充分注意，防止其倾倒。

1 洗头盆本体的设置

1 进行螺栓（地脚）固定位置的打标

- ①将专用的纸样与冷水、热水管、排水管的安装位置对齐，固定在地板上。
- ②对洗头盆本体、座椅本体的螺栓（地脚）固定位置进行打标。
- ③在洗头盆本体的螺栓（地脚）固定位置打孔。
- ④取下纸样。

■ 请注意做好地板及下层的防漏措施

以备万一发生漏水时之需、请务必实施防漏措施。

- 地板请选用防水的材质。
- 地面有开口部位的话、请通过在里面施工的方式对开口部位进行填充。（防水施工）
- 另外还请给配管安装缓冲材。

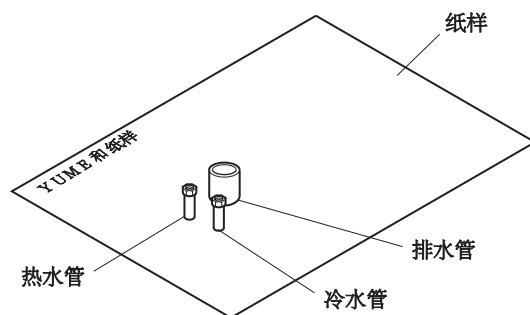

2 安装配管密封垫

- ①按照配管安装位置在配管密封垫上做出切口。
- ②将配管密封垫的粘合面薄膜揭下，粘贴到地板上。
- ③将配管密封垫的切口部分与配管面对齐，并切圆，然后进行封堵，确保没有缝隙。

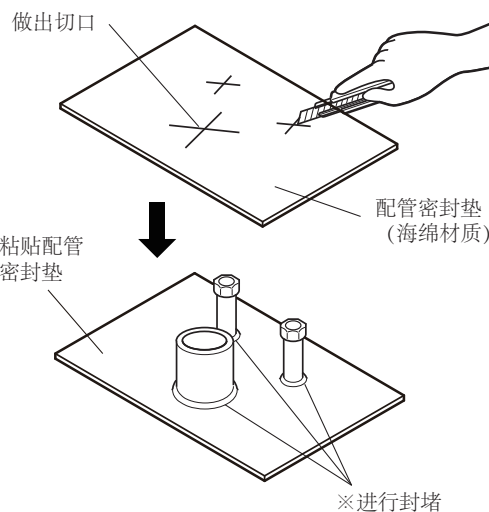

⚠ 注意

- 为了防止本体内部发生凝结、或者因为漏水而导致水渗漏到地板下去、请务必给配管安装密封材、并为了确保不留间隙而使用粘性剂密封。
- 如果不安装配管密封材、发生凝结导致地板积水、或者引起会引起结构部品的劣化·产生故障的部位形成积水、从而产生引起结构部品的劣化，发生故障的风险。
- 配管安装密封材只是临时性的漏水对策。作为恒久的对策、请实施防水工事等防漏措施。

3 将洗头床固定在地板上

按照地面设定好的位置放置洗头床、并用螺栓固定。（6处）

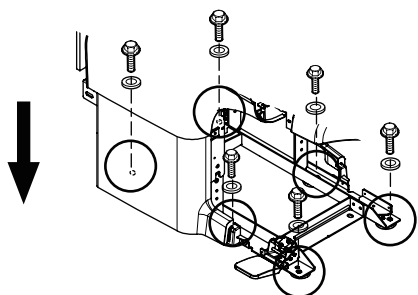

使用的螺栓(和洗头床同型号)

- 复合地板的情况下
六角自攻螺栓+平垫片
(M8×65)
- 水泥地板的情况下
固定螺栓+平面垫片
(M8×70、钻头基孔直径 ϕ 8.5mm)

⚠ 注意

在固定螺栓时、请必须要安装平面垫片。

⚠ 注意

将地脚螺栓顶到预钻孔的底部会导致强度下降。请留出空隙。

● 地脚螺栓的施工顺序

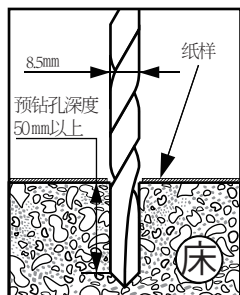

①请按规定直径和深度钻出预钻孔。

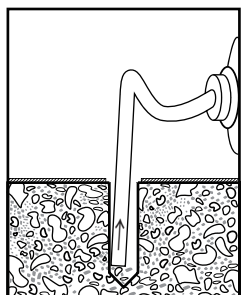

②请使用吸尘器清除孔中的碎屑。

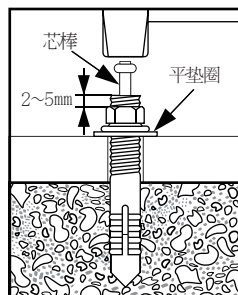

③插入地脚螺栓，用锤子进行敲打，使芯棒顶到本体的顶部。

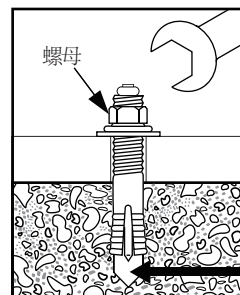

④请使用扳手等调整螺母的紧固状态。

1 冷水、热水管的安装

⚠ 注意

- 请务必将垃圾、砂、油等配管异物清除后进行配管连接。
- 请确认配管上升口的缝隙是否已经使用封堵剂等封堵好。

- ① 请确认配管的上升是否按照产品规格（设置、配管、高度）的要求，按施工配管图和纸样的指示制作。
 - ② 安装止水栓和热水、冷水上升配管。此时，请注意止水栓旋钮的安装方向。
 - ③ 请将带过滤器逆止阀与止水栓的位置对齐，弯曲挠性管。
 - ④ 对挠性管上附带的密封垫进行修剪，安装在带过滤器止回阀上。
 - ⑤ 对挠性管上附带的密封垫进行修剪，安装在止水栓上。
- 请务必安装配备的密封垫。不安装的话可能会发生漏水。
 - 热水和冷水请注意不要接反了。

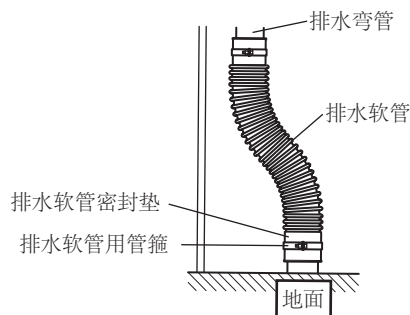
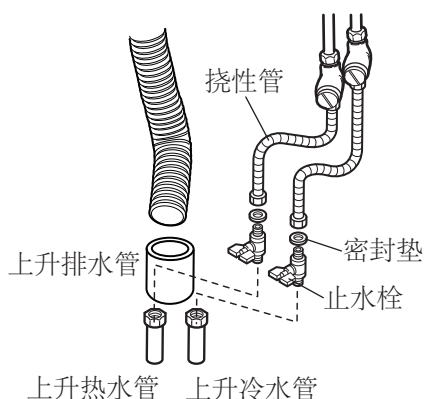

2 在安装排水管上安装排水软管

⚠ 注意

- 请确认排水软管没有折断或者损伤。否则有可能导致排水不畅、或者排水软管的破损。
- 请确认排水软管用管箍是否已经固定好。如果固定不好，有可能发生漏水或者排水软管的脱落现象。
- 请确认是否形成了双弯管。如果形成双弯管，则会导致排水不畅。如果形成了双弯管，请对洗头盆本体的设置位置和配管安装尺寸进行确认，重新进行调整。

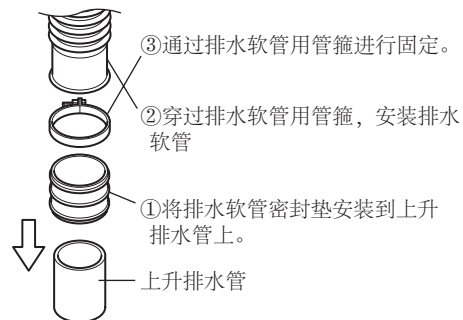
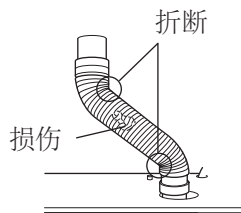

请将排水软管用管箍的中心（宽度方向）与排水软管的凹部对齐。

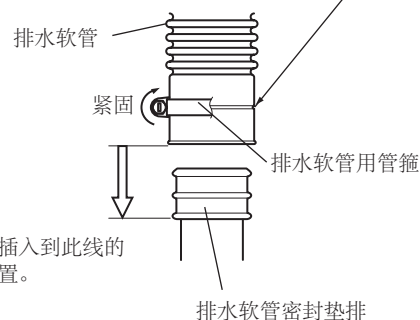

※排水软管密封垫应插到底，使之顶住内面的台阶部。

3 配管施工后的确认

⚠ 注意

为了防止在使用过程中发生事故，请务必进行通水测试。

※请通水进行如下项目的检查。

通水后可能会出现短暂的热热水浑浊，这属于正常现象。

※为了确保安全，本商品的恒温器采用了出水温度不会超过 $5.3\text{ }^{\circ}\text{C}$ 的结构。

(在供水压力相同、冷水温度 $20\text{ }^{\circ}\text{C}$ 、热水温度 $60\text{ }^{\circ}\text{C}$ 时)

①配管连接部有没有漏水

在运输过程中有可能产生松动，所以请对洗头盆本体内的配管连接部也进行仔细地确认。

②热水、冷水压力是否相同，是否稳定如果压力不同，请参见下面的《发生温度调节不良时的应对方法》。

③是否可正常进行温度控制

④请按如下的标准确认冲洗水量是否充分。

冲洗水量标准

热水压力冷水压力：各 0.1 MPa
冲洗水温度： $40\text{ }^{\circ}\text{C}$

SPA 冲洗喷头（冲洗）：約 9.9 L/min

（泡沫）：約 6.4 L/min

●清理

通水后，在热水不再浑浊时，请务必对过滤器（内置在逆止阀中）与冲洗喷头进行清理

请在拆卸后对过滤器内的配管垃圾进行清理

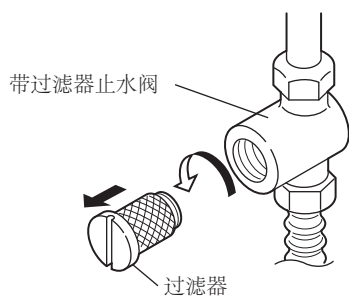

请在拆卸后对散水板内部积存的垃圾进行清理

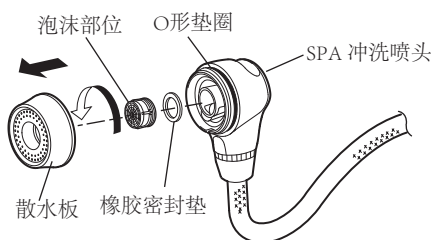

—— 发生温度调节不良时的应对方法 ——

○故障内容

①热水出水异常（忽冷忽热时）

②不出热水（高温）

③不出冷水（低温）

○推测原因

①冷水与热水的压力差大，或者热水侧的压力比冷水侧高。

[冷水压力 \geq 热水压力（冷水压力与热水压力之差为 0.2 MPa 以内）]

②冷水、热水压力高。[$0.1 \sim 0.4\text{ MPa}$ （ $1 \sim 4\text{ kgf/cm}^2$ ）的范围]

○应对方法

在带过滤器止水阀的上侧（恒温器本体侧）安装减压阀（另售），进行压力的调整。

（建议使冷水压力与热水压力相同。）

※关于减压阀的事宜，请与最近的经销店联系，或者直接与本公司联系。

3 脚踏的安装

1 在洗头床本体上安装脚踏

① 确认是否有在滑轨的下面有胶布将脚踏用树脂板固定。

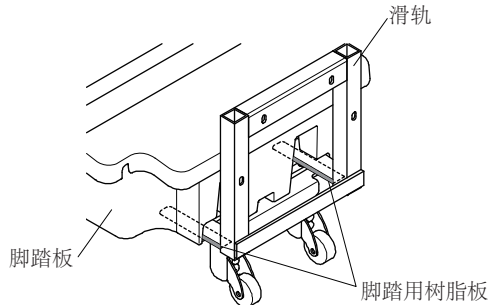

② 拆取腿挡板板材的固定螺丝。(M6 x 15, 2 处)

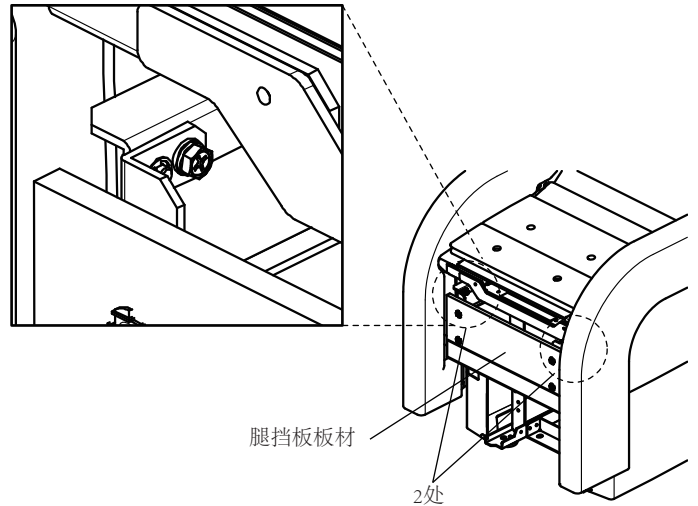

③ 脚踏保持收纳时的状态（包装状态）、在洗头床的本体上将脚踏滑轨上方2处用圆头螺丝（M6 × 15 2 颗）进行固定。
在锁紧螺丝时、请边将滑轨的上部往下按压边充分锁紧。

⚠ 注意

如果在脚踏板为伸展开来的状态下进行安装的话、有可能会造成脚踏的收纳或滑轨动作不良、及异响。所以请必须在完全收起的状态下进行相关操作。

※必须在收纳状态下组装

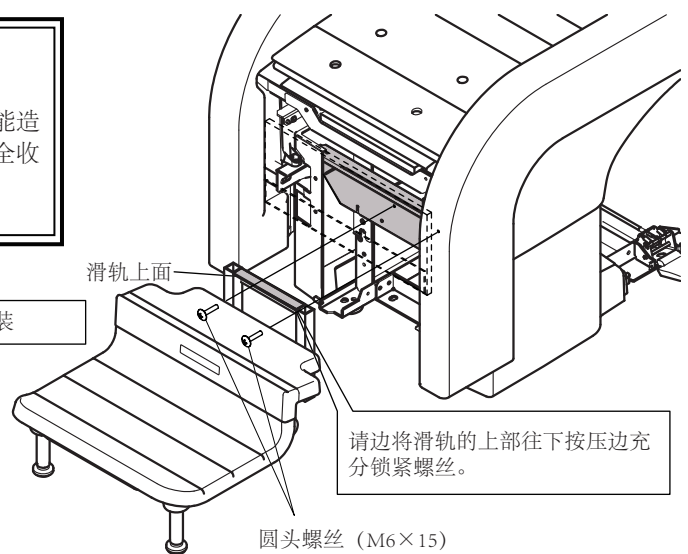

④ 将脚踏板伸展开

⑤ 在洗头床的本体上将脚踏滑轨下方2处用圆头螺丝（M6 × 15 2 颗）进行固定。

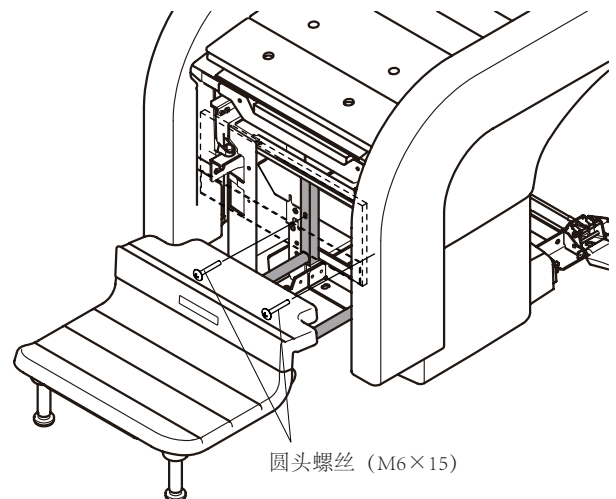

※万一、按上一页的操作手順操作时发生下方的2个螺丝孔配不上位的情况时，请按以下手順进行作业。

⑥ 把脚踏滑轨上方2处的圆头螺丝（M6×15 2颗）拧松到假锁紧状态。

⑦ 再将滑轨下方的螺丝也假锁紧在洗头床本体上（下方：M6×35 2颗）。

⑧ 将脚踏板完全收起。

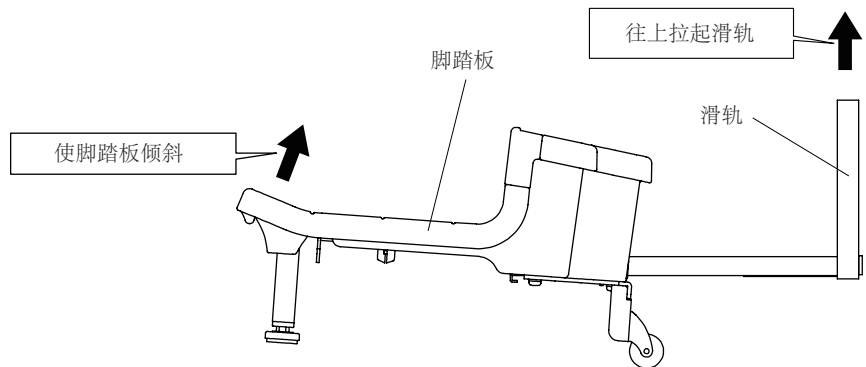

⚠ 注意

- 收起脚踏板时、请确认固定倍位是否有确切接触到位。
 - 在操作脚踏板时、如果不倾斜脚踏板不拉住调节部位的话、可能会导致碰伤地面。
 - 移动脚踏板时必须保持脚踏板倾斜、利用小脚轮来进行移动。
 - 脚踏板展开的状态下进行安装的话、会造成脚踏板划伤或滑轨作动不良、异音等情况。
- 请务必在完全收起的状态下进行安装。

⑨ 将第⑤步中假锁紧的上侧2处位置的圆头螺丝锁紧。
在锁紧螺丝时、请边握住滑轨上方往下按边锁紧。

⑩ 展开脚踏板

⑪ 将脚踏滑轨下方的2个锁紧处用圆头螺丝（M6×35 2颗）固定在洗头床本体上。

⑫ 将脚踏用树脂板取下

⚠ 注意

脚踏用树脂板是脚踏安装时的组装用备品。使用后必须取出、和本书进行同样保管。
万一不慎遗失的话、可能会造成修理等情况下取下脚踏后无法再组装回去。。

4 软体的安装

1 将布幕贴付底座侧面外罩上。

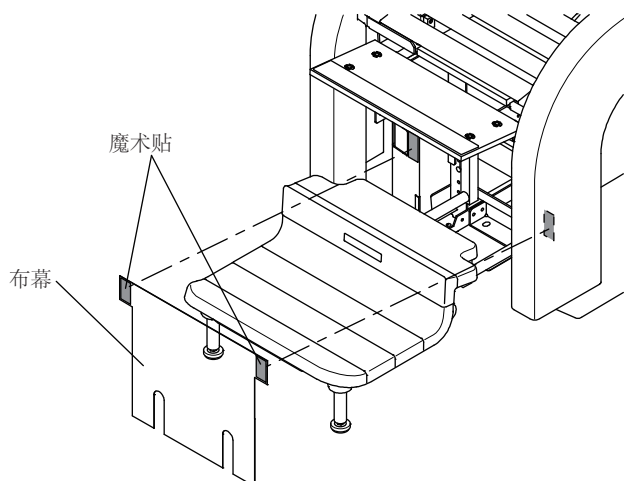

2 安装腿挡板的板材。

腿挡板请用六角自攻螺丝 (M6×15 2 颗) 进行固定。

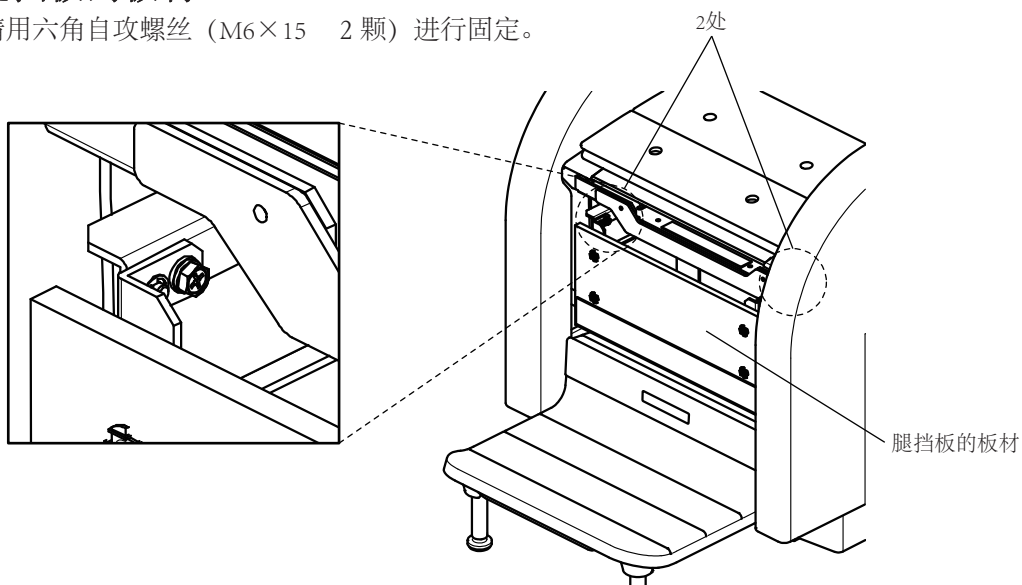

3 将座包的的端面贴于腿挡板上。

4 在座垫部上面放置靠背海棉

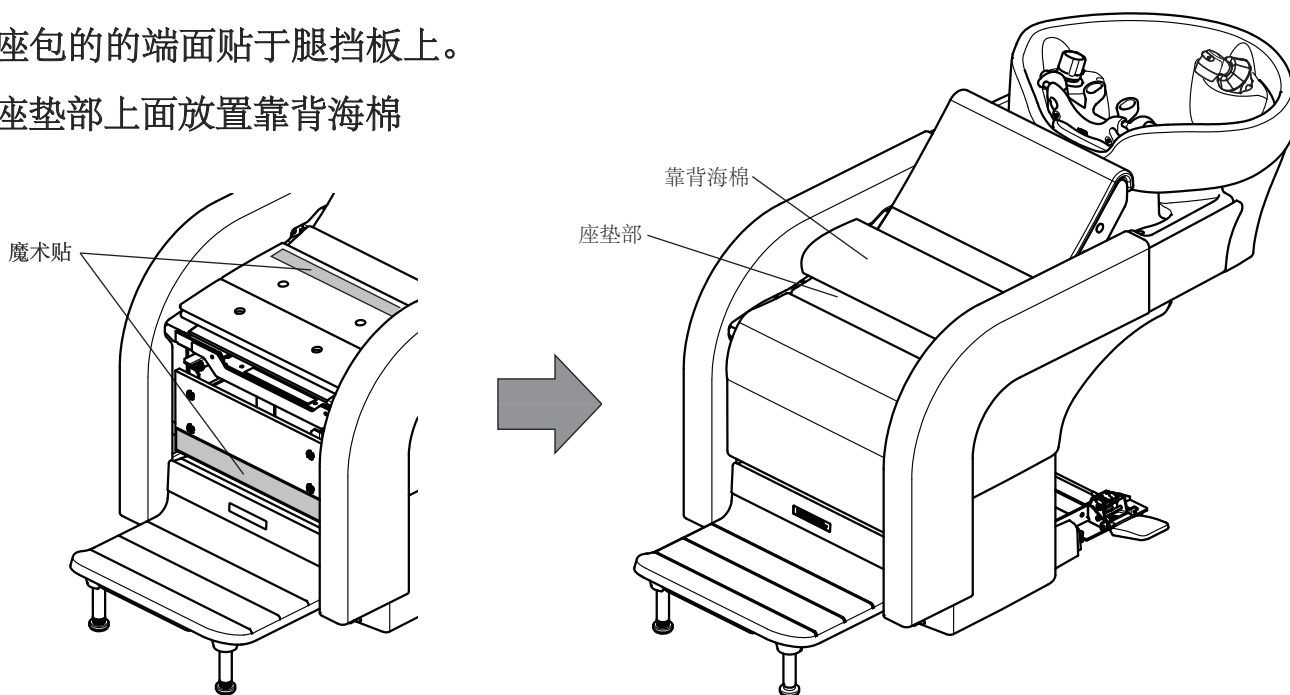

5 左右交换自动调节脚踏

将本产品的自动调节脚踏安装在左侧。
根据沙龙实际的布局、如果必要把自动调节脚踏安装在右侧的话请根据操作手順书、对自动调节脚踏进行左右交换。

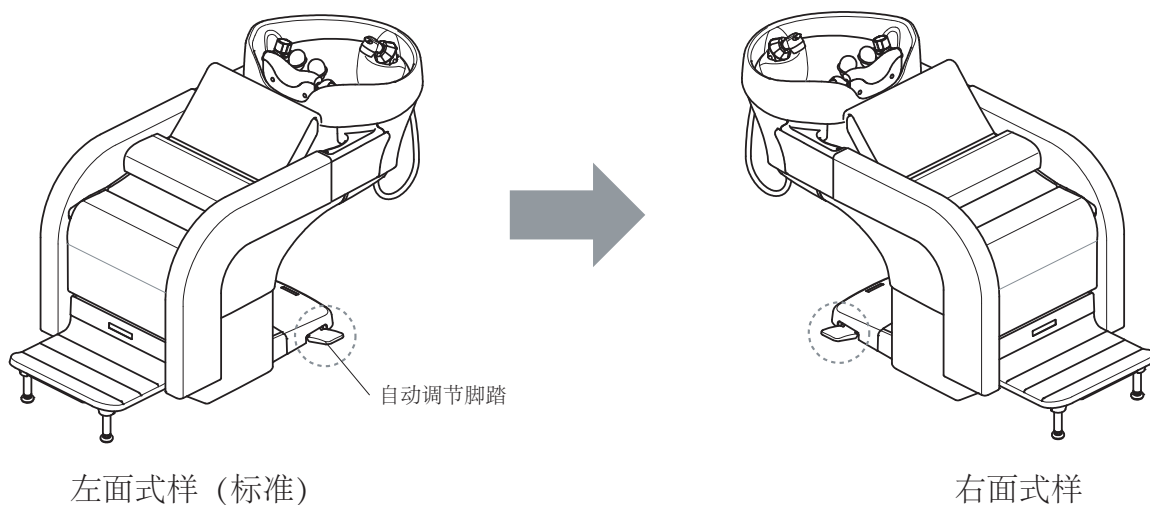

1 取下点检外罩和底座外罩。

【底座外罩：M4×10环面螺丝（黑）×6颗】

2 取下自动调节脚踏和底座罩子的安装金属件

【自动调节脚踏：M5×12环面螺丝（黑）×3颗】

【底座外罩安装金属：M5×14十字六角螺丝×3颗】

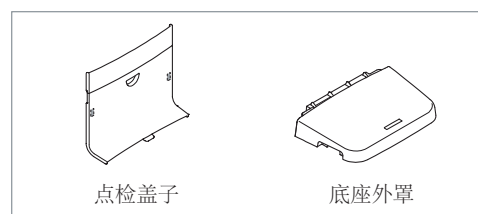

3 将自动调节脚踏和底座外罩安装金属件左右替换安装。

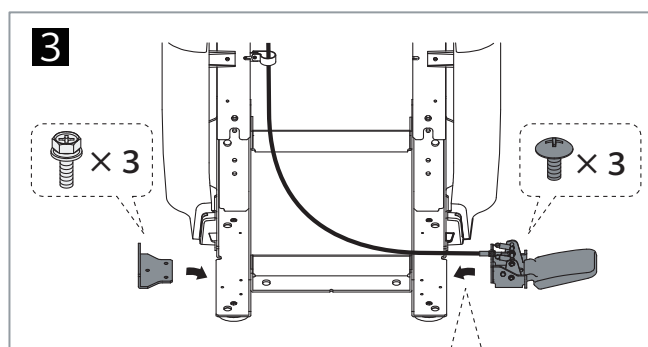
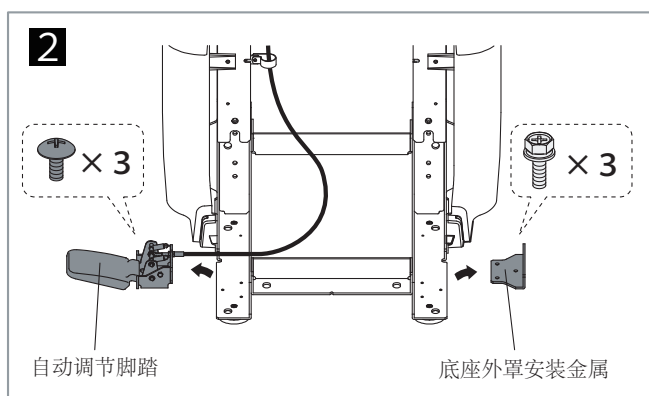

4 踩着自动调节脚踏、使靠背动作、然后放开自动调节脚踏，确认靠背是否能固定。

5 安装底座外罩和点检外罩。

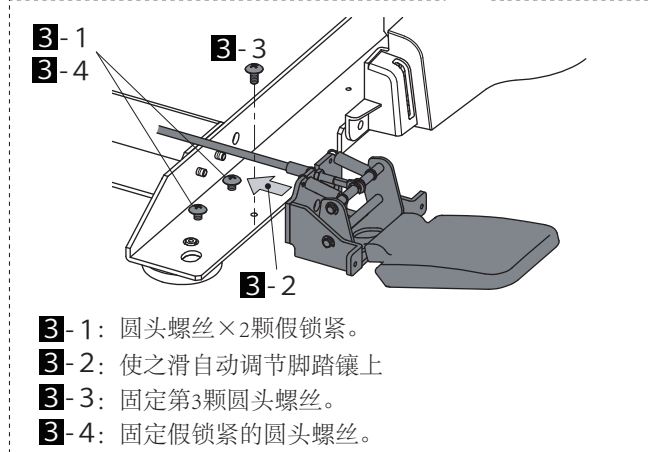

6 外面罩子的安装

1 把回水弯管安装在洗头床上

将回水弯管对准洗头盆下方的外壳支架下方的螺丝孔、把回水弯管插入进去后使用2颗螺母安装固定。

- ①回水弯管的顶端的支架部位设置于护罩端面上。
- ②边将回水弯管的两端往里侧挤入、边将①的支架部位旋转并使用嵌入。
- ③将螺丝孔和回水弯管的安装孔位置相配合、上方的螺丝出来后用螺母固定住。

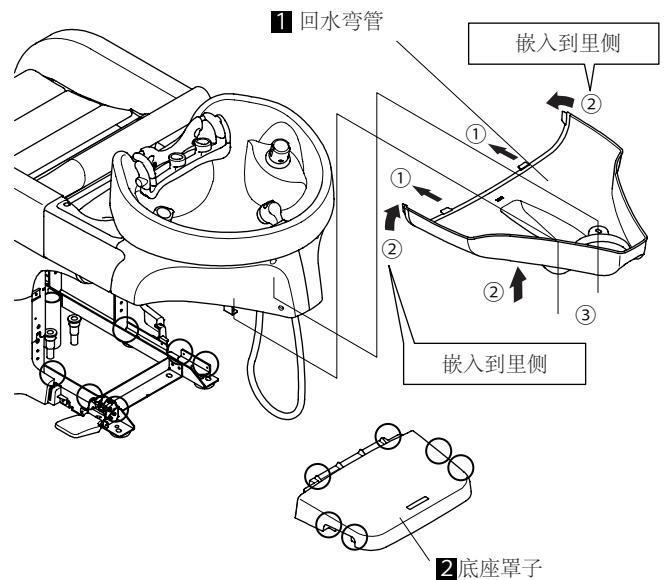

2 将底座罩子用圆头螺丝(M4×10 6颗黑色)安装到底座

3 安装点检罩子

点检罩子的2处磁石安装。

- ①点检外罩下端的支架部嵌入到底座外罩里。
- ②请旋转点检外罩并安装。

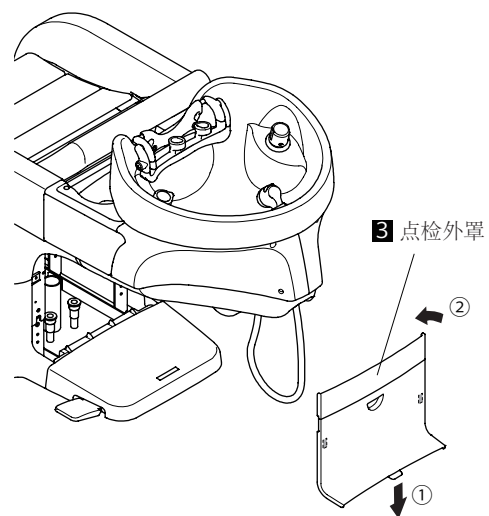

设备结束后

●点检

请进行以下项目的点检。

⚠ 注意 为了防止在使用过程中出现事故，请务必对以下项目进行检查

- ①螺丝类有没有忘记安装
- ②有没有晃动
如果有晃动，请对安装部分的螺栓进行重新确认。
- ③洗头盆有没有开裂、污垢
- ④外观上有没有损伤等异常
- ⑤地板上有无漏水

●安装颈靠

①如图所示，调整好颈靠的方向，将其嵌到安装件上。
(请注意安装方向。)

②将颈靠的座椅侧子母扣安装到安装件的固定销上。

! 固定销是可以取出来的。
请注意不要遗失。

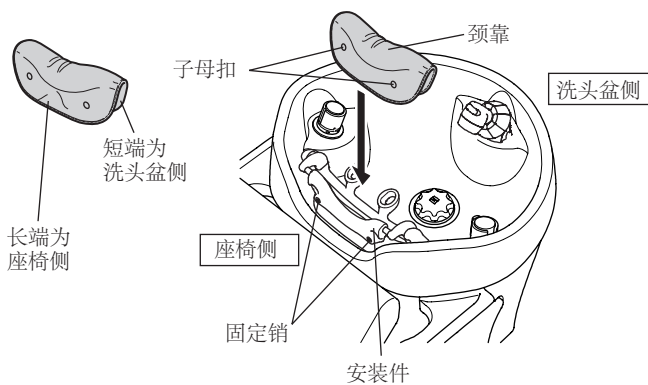

③对颈靠的形状进行调整，以配合安装件，并在固定销上安装颈靠的洗头盆侧子母扣。

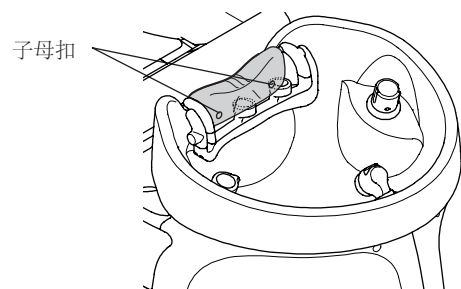

●安装头枕

如图所示，将头枕的方向对准安装五金件后插入。

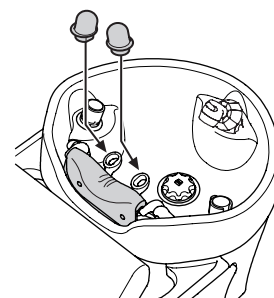
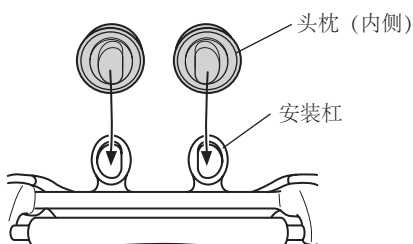

施工配管图

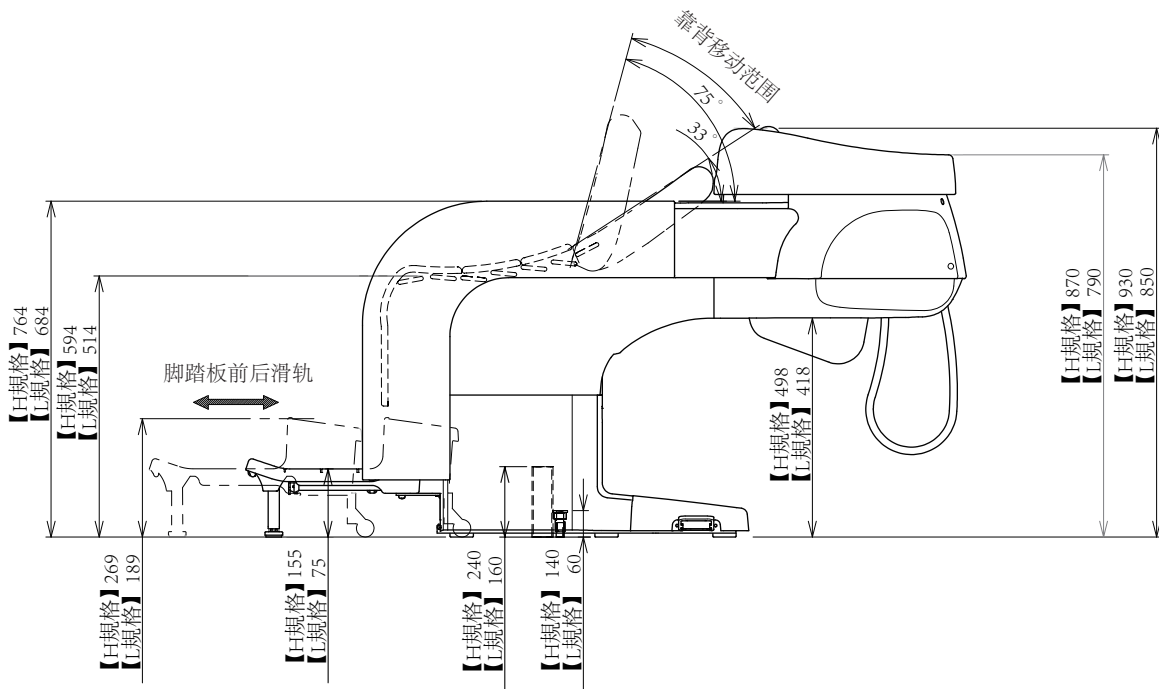
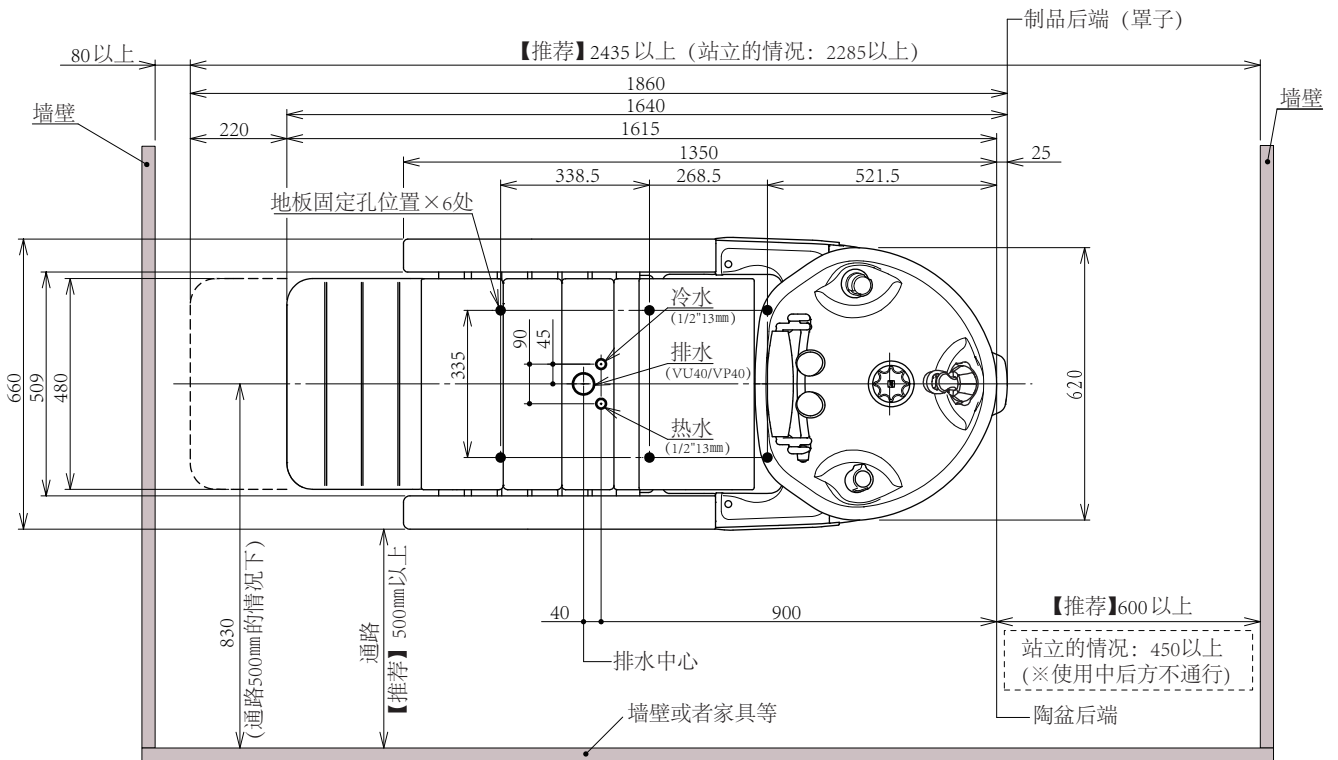

敬告

万一发生故障时，请按如下的联络方式进行联系。
另外，地址、电话等有可能会发生变更。



〒200041 上海市静安区南京西路993号锦江向陽大楼8楼801室A
上海宝贝蒙贸易有限公司

TEL 021 - 6272 - 8166

1E0447B0 (编号)